

IP55

2 yrs Battery

100m

1 Ch Output

14 tx



Sichere Konfiguration
Erfüllen EN13849-1 Cat 2 PL-C



Nicht sichere Konfiguration

1. ALLGEMEIN

Kit-Set, bestehend aus einem Sender und einem Empfänger, die durch Funksignal über den Status der Sicherheitsbänder (resistiv oder mechanisch) kommunizieren.

1.1 SICHERHEITSVORSCHRIFTEN

- Reaktionszeit < 60 ms (gemäß TÜV-Testbericht AV86368T Zertifikat Nr. M6A 0908000001 Ref. 01)
- Kat. 2 PL-C mit PRÜFUNG laut EN ISO 13849-1:2015
- Gerät mit Spannungsversorgung entsprechend SELV/PELV

2. SENDER

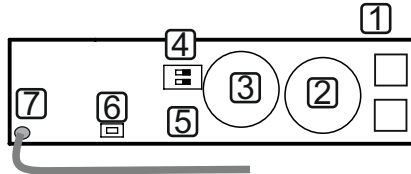
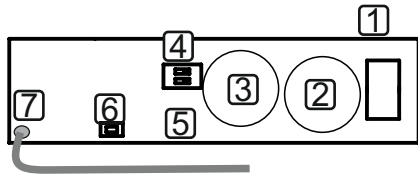

- 1- Klemmen
- 2- Batterie 1 CR2032
- 3- Batterie 2 CR2032
- 4- LED
- 5- DIP - Schalter
- 6- Drucktaste
- 7- Antenne

2.1 SENDER: ANSCHLÜSSE

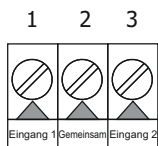

Nicht verfügbar in RX Wirelessband 1R

8K2 oder mechanische Sicherheitsleiste unter Senderoptionen (Option 1) auswählen

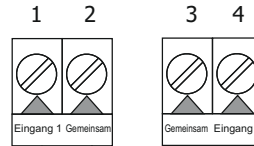

Nicht verfügbar in RX Wirelessband 1R

8K2 oder mechanische Sicherheitsleiste unter Senderoptionen (Option 1) auswählen

2.2 SENDER: FUNKTIONSAUSWAHL

SICHERHEITSLEISTENTYP (Eingang 1)		Elektrische Sicherheitsleiste
		Mechanisch Sicherheitsleiste*
SICHERHEITSLEISTENTYP (Eingang 2)**		Elektrische Sicherheitsleiste
		Mechanisch Sicherheitsleiste*

* Siehe zum Umschalten von NO auf NC Abschnitt 2.4

** Nicht verfügbar in RX Wirelessband 1R

2.3 SENDER: KOMBINATIONEN

	EINGANG 1	GEMEINSAM	GEMEINSAM	EINGANG 2**	
	*	*	*	*	
	8K2	*	*	*	
	*	*	8K2	*	

* Siehe zum Umschalten von NO auf NC Abschnitt 2.4

** Nicht verfügbar in RX Wirelessband 1R

2.4 SENDER: WECHSEL ZWISCHEN EINGANGSTYP NC UND NO

1. SICHERHEITSLAISTE MIT SENDER VERBINDEN
2. BATTERIE EINSETZEN
3. ANZEIGE AKTUELLE AUSWAHL (WERKSEITIG NO)
4. ZUM ÄNDERN DES TYP S AUF SENDER DRÜCKEN (1.5s)
5. TYP WIRD GEÄNDERT
6. LED BLINKT
7. SPEICHERN UND VERLASSEN

Nach dem Einlegen der Batterie haben Sie 5 Sekunden Zeit, um den Eingangstyp der Sicherheitslaiste zu ändern. Wenn Sie den Typ erneut ändern möchten, setzen Sie die Batterie neu ein.

3. EMPFÄNGER

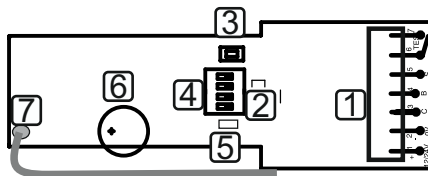

- 1- Klemmen
- 2- LED 1
- 3- Drucktaste
- 4- DIP - Schalter
- 5- LED 2
- 6- Summer
- 7- Antenne

3.1 EMPFÄNGER: ANSCHLÜSSE

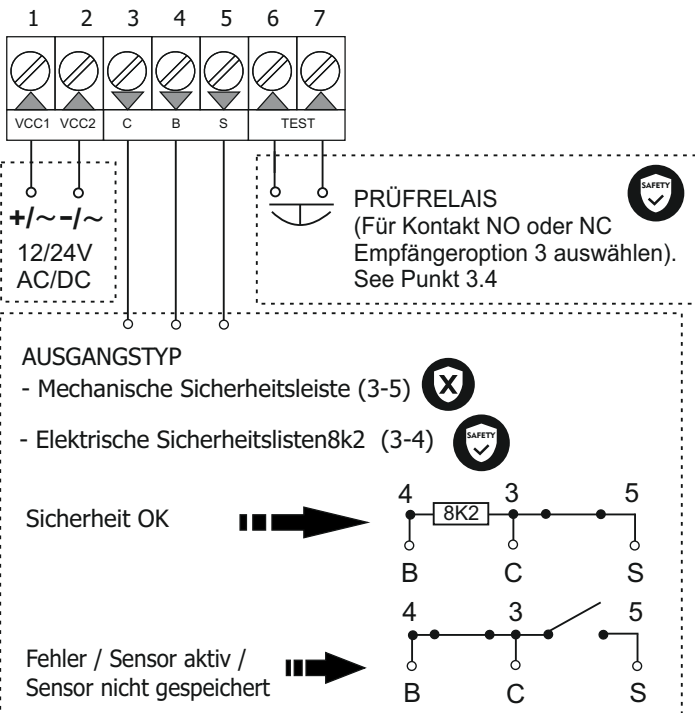

3.2 EMPFÄNGER: LED-ANZEIGE

LED EIN - Sicherheit OK

LED AUS - Hindernis erkannt

3.3 EMPFÄNGER: FUNKTIONSAUSWAHL

KLASSE 2		Aktiv (entspricht EN 13849-2)	
		Inaktiv (Werkseinstellung)	
SENDER FREQUENZ		869,85 MHz	
		868,95 MHz	
PRÜFUNG EMPFÄNGERTYP		NC-Kontakt	
		NO-Kontakt	
AUTOMATISCHE FREQUENZ-ANPASSUNG		Aktiv	
		Inaktiv	

*Testsignal vor jedem Manöver benötigt.

3.4 TESTRELAIS-EMPFÄNGER-VERBINDUNGSARTEN

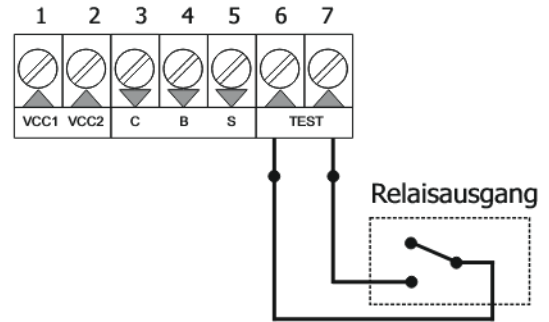
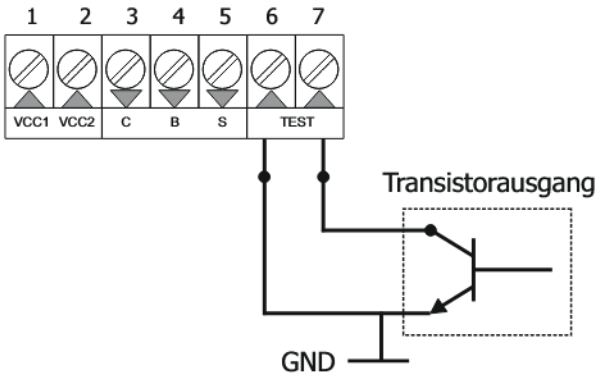

4. INBETRIEBSETZUNG

1. BATTERIEN EINSETZEN
2. EMPFÄNGER AN SPANNUNG ANSCHLIESSEN
3. FUNKTIONSAUSWAHL ÜBERPRÜFEN
4. PROGRAMMIEREN (ABSCHNITT 5.)
5. SENDER AM TOR INSTALLIEREN UND VERDRAHTEN
6. MINDESTABSTAND 1m
7. EMPFÄNGER INSTALLIEREN UND VERDRAHTEN
8. SPANNUNGSVERSORUNG EINSCHALTEN
9. SICHERHEITSLISTE AM TOR PRÜFEN

5. PROGRAMMIERUNG

SPEICHERN VON SENDERN

- 1.5s AUF EMPFÄNGER DRÜCKEN
- PIEPST EINMAL
- EMPFÄNGER LOSLASSEN
- AUF SENDER DRÜCKEN
- PIEPST EINMAL
- 10s WARTEN
- PIEPST ZWEIMAL
- SPEICHERN UND VERLASSEN

LÖSCHEN DER GESPEICHERTEN SENDER

- 1.5s AUF EMPFÄNGER DRÜCKEN
- PIEPST EINMAL
- 3s GEDRÜCKT HALTEN
- PIEPST MEHRMALS
- EMPFÄNGER LOSLASSEN
- 10s WARTEN
- PIEPST ZWEIMAL
- SPEICHERN UND VERLASSEN

MELDUNG „SPEICHERPLATZ VOLL“

Wenn zum Einspeichern eines neuen Senders kein Speicherplatz mehr verfügbar ist, ertönt 10 Sekunden lang ein Piepton.

MELDUNG „BATTERIE FAST LEER“

Wenn die Meldung von einem programmierten Sender empfangen wird, ertönen jedes Mal vier Pieptöne. Gleichzeitig werden die Warn-LED und der Summer aktiviert.

TECHNISCHE DATEN

Versorgungsspannung des Empfängers	12/24 AC/DC
Versorgungsspannung des Senders	2x pila litio 3V DC tipo CR2032
Batterielebensdauer	2 Jahre
Speicherplatz des Empfängers	14 sender
Empfängerausgang	Relais „mikro unterbrechung 1B
Leistungsaufnahme des Empfängers	0.5 W - 12 V / 1,2 W - 24 V
Kugeldruckprüfung (iec 695-10-2)	PCB (125°C) WRAP (75°C)
Verschmutzungsgrad	2
Schutzart (iec60529)	Ip55
Frequenzkanäle	868.95MHz & 869.85MHz
Reichweite	100m
Betriebstemperatur	-35°C bis +55°C
Überspannungsschutz	330V
Leistungsaufnahme des Senders	Senden 17mA / Stand-by 16uA
Sicherheitszulassungen	Kategorie 2 PL-C mit PRÜFUNG laut EN ISO 13849-1:2015
Reaktionszeit	<60 ms

CE-KONFORMITÄTSERKLÄRUNG
Weitere Informationen finden Sie auf www.aerf.eu

WARNUNG!!

- **Installation, Inbetriebnahme, Änderungen und Nachrüstungen des WirelessBand-Systemes müssen durch qualifiziertes Personal durchgeführt werden.**
- **Die Speisung muss ausgeschaltet sein, bevor an dem System gearbeitet wird.**
- **Das System verfügt über keine Gerätesicherung. Daher ist es empfehlenswert eine externe Sicherung von min. 100mA und max. 250mA vorzusehen.**
- **Bei eventuellen Zweifeln ist es ratsam, den Speicher komplett zu löschen (Punk 5.).**

