

**Digital 540**  
02.2025

<b>DE</b> Bedienungsanleitung	<b>NO</b> Bruksanvisning
<b>EN</b> Operating Manual	<b>SV</b> Bruksanvisning
<b>FR</b> Mode d'emploi	<b>DK</b> Driftsvejledning
<b>ES</b> Instrucciones de uso	<b>FI</b> Käyttöohje
<b>IT</b> Istruzioni per l'uso	<b>PL</b> Instrukcja obsługi
<b>NL</b> Handleiding	<b>CZ</b> Návod k použití
<b>PT</b> Manual de instruções	

**4.1**

<b>P</b> > 3 s < 10 s		
<b>P</b> 2x < 1 s		

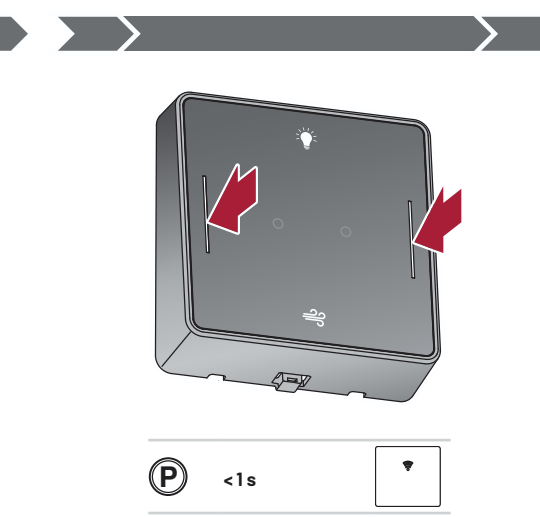
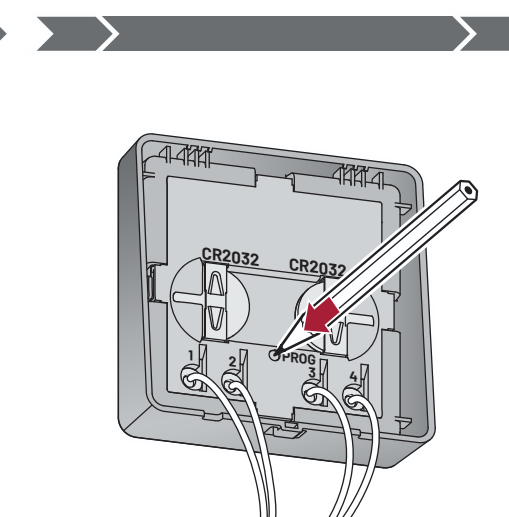

**4.2**

<b>P</b> > 10 s		
<b>P</b> < 1 s		
<b>P</b> + -		
<b>P</b> < 1 s		
<b>P</b> > 5 s		

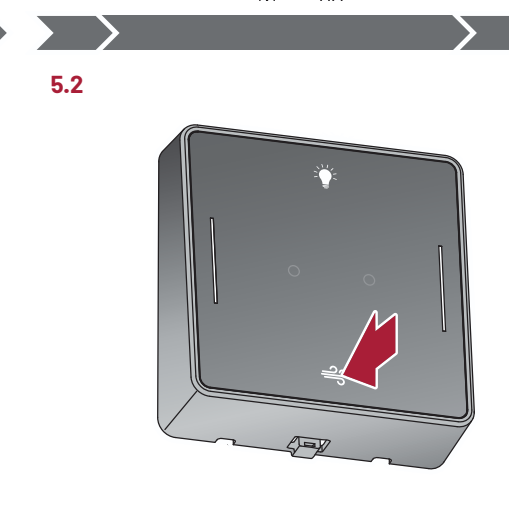
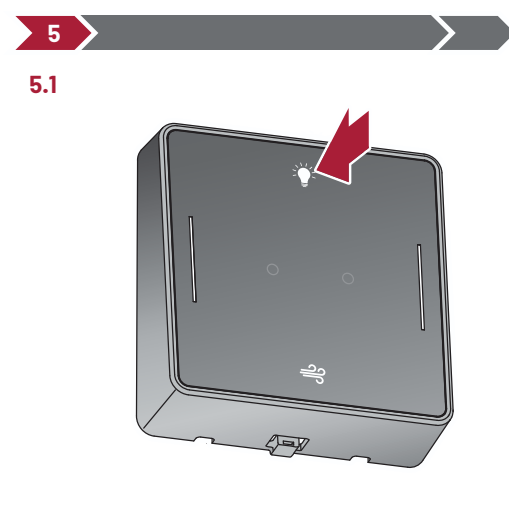

**5.3**

**12**

**FR**

Cet appareil et ses piles se recyclent

À DÉPOSER EN MAGASIN OU À DÉPOSER EN DÉCHÈTERIE

Points de collecte sur [www.quefairede mesdechets.fr](http://www.quefairede mesdechets.fr)  
Privilégiez la réparation ou le don de votre appareil !

**FR**

BOÎTE + NOTICE

BAC DE TRI



Marantec Marienfeld GmbH & Co. KG  
Remser Brook 11, 33428 Marienfeld

1 - 0/KD 360425 - 0224

	CR2032, 3 V		IP 30
	-20 °C		+60 °C
	868,3 MHz (max. 0,15 mW)		

**CE**

**DE**

**➤ Lieferumfang**

**➤ Produktübersicht**

<b>A</b> LED-Anzeige	<b>D</b> Funktionstaste 2
<b>B</b> Lichttaste	<b>E</b> Lüftungstaste
<b>C</b> Funktionstaste 1	<b>F</b> Programmierstaste

**➤ Montage**

Anschluss für externe Taster (potentialfrei):  
1/2 Funktionstaste 2      3/4 Funktionstaste 1

**➤ Inbetriebnahme**

**⚠ WARNUNG!**  
**Verletzungsgefahr durch unkontrollierte Torbetätigung!**

- Betätigen Sie die Steuerung oder den Handsender nur, wenn sich keine Personen oder Gegenstände im Bewegungsbereich des Tores befinden.
- Stellen Sie sicher, dass Steuerung und Handsender nicht von Kindern oder unbefugten Personen benutzt werden.

**5.1** Stellen Sie sicher, dass der Handsender nicht versehentlich betätigt wird (z. B. in der Hosentasche).

**4.1 Funktionstasten programmieren (C und D)**

- Antriebstaste „P“ länger als 3 Sekunden betätigen bis Anzeige Garagentor-Symbol blinkt.
- 2x kurz Antriebstaste „P“ betätigen bis Anzeige Funksymbol blinkt.
- Programmierstaste auf der Rückseite des Wandtasters betätigen.
- Eine Funktionstaste (1 oder 2) des Wandtasters betätigen.
- Bestätigung am Antrieb durch Anzeige Funksymbol.
- Einstellung mit Antriebstaste „P“ speichern.

**4.2 Lüftungsposition am Antrieb programmieren**

- Antriebstaste „P“ länger als 10 Sekunden betätigen bis Anzeige der Ebenen.
- Ebene 1, Menü 3 aufrufen.
- Tor in die gewünschte Zwischenposition AUF fahren.
- Einstellung mit Antriebstaste „P“ speichern.
- Antriebstaste „P“ länger als 5 Sekunden betätigen, um Programmierung zu verlassen.

**➤ Bedienung**

**5.1 Licht EIN/AUS**  
Lichttaste (B) betätigen und innerhalb von 10 Sekunden die programmierte Funktionstaste (C oder D) betätigen.

**5.2 Lüftungsfunktion betätigen**  
Lüftungstaste (E) betätigen und innerhalb von 10 Sekunden die programmierte Funktionstaste (C oder D) betätigen.

**5.3 Batterie wechseln**  
Altgeräte und Batterien dürfen nicht mit dem Hausmüll entsorgt werden.

**Konformität**  
Hiermit erklärt Marantec Marienfeld GmbH & Co. KG, dass der Funkanlagentyp Digital 540 der Richtlinie 2014/53/EU entspricht.  
Vollständiger Text der EU-Konformitätserklärung: [conformity.marantec.com](http://conformity.marantec.com)

**Verweis**  
 Die Dokumentation des Antriebs oder Empfängers muss beachtet werden.

**FR**

**➤ Contenu de la livraison**

**➤ Présentation du produit**

<b>A</b> Affichage LED	<b>D</b> Touche de fonction 2
<b>B</b> Bouton d'éclairage	<b>E</b> Touche de ventilation
<b>C</b> Touche de fonction 1	<b>F</b> Touche de programmation

**➤ Montage**  
Branchement pour boutons externes (libres de potentiel) :  
1/2 Touche de fonction 2      3/4 Touche de fonction 1

**➤ Mise en service**

**⚠ AVERTISSEMENT!**  
**Risque de blessure par à un mouvement incontrôlé de la porte !**

- Actionnez la commande ou l'émetteur portable seulement si aucune personne ou aucun objet ne se trouve dans la zone de débattement de la porte.
- Veillez à ce que les enfants ou les personnes non autorisées ne puissent pas utiliser la commande ou l'émetteur portable.

**➤ Utilisation**

**5.1 Lumière MARCHE / ARRÊT**  
Appuyer sur le bouton lumineux (B) et, dans les 10 secondes, appuyer sur la touche de fonction programmée (C ou D).

**5.2 Activation de la fonction de ventilation**  
Appuyer sur le bouton de ventilation (E) et, dans les 10 secondes, appuyer sur la touche de fonction programmée (C ou D).

**5.3 Changer la pile**  
Ne pas éliminer les appareils en fin de vie et les batteries dans les ordures ménagères.

**Conformité**  
Le soussigné, Marantec Marienfeld GmbH & Co. KG, déclare que l'équipement radioélectrique du type Digital 540 est conforme à la directive 2014/53/UE. Le texte complet de la déclaration UE de conformité est disponible à l'adresse internet suivante: [conformity.marantec.com](http://conformity.marantec.com)

**Renvoi**  
 La documentation de l'opérateur ou du récepteur doit être observée.

**EN**

**➤ Scope of supply**

**➤ Product overview**

<b>A</b> LED display	<b>D</b> Function key 2
<b>B</b> Light switch	<b>E</b> Ventilation button
<b>C</b> Function key 1	<b>F</b> Programming button

**➤ Installation**  
Connection for external pushbutton (potential-free):  
1/2 Function key 2      3/4 Function key 1

**➤ Initial operation**

**⚠ WARNUNG!**  
**Danger of injury due to uncontrolled movement of the door!**

- Operate the controls or the hand transmitter only when there are no persons or objects in the path of the door.
- Ensure that the controls and the hand transmitter are never used by children or unauthorised persons.

**5.1** Ensure that the hand transmitter cannot be operated by accident (in a trouser pocket, for example).

**4.1 Programming the function keys (C and D)**

- Press and hold drive button "P" for longer than 3 seconds until the garage door symbol flashes.
- Briefly press drive button "P" twice until the radio symbol flashes.
- Press the programming button on the back of the wall switch.
- Press a function key (1 or 2) on the wall switch.
- Confirmation on the drive through display of the radio symbol.
- Save setting with drive button "P".

**4.2 Programming the ventilation position on the drive**

- Press and hold drive button "P" for longer than 10 seconds until the levels are displayed.
- Call up level 1, menu 3.
- Drive the gate UP into the intermediate position required.
- Save setting with drive button "P".
- Press and hold drive button "P" for longer than 5 seconds to exit programming.

**➤ Operation**

**5.1 Light ON/OFF**  
Press the light button (B) and then press the programmed function key (C or D) within 10 seconds.

**5.2 Actuating the ventilation function**  
Press the ventilation button (E) and press the programmed function key (C or D) within 10 seconds.

**5.3 Changing the battery**  
Do not dispose of old equipment or batteries with the normal household waste.

**Conformity**  
Marantec Marienfeld GmbH & Co. KG declares that the radio equipment type Digital 540 is in compliance with Directive 2014/53/EU. The full text of the EU declaration of conformity is available at the following internet address: [conformity.marantec.com](http://conformity.marantec.com)

**Reference**  
 Observe the instructions provided in the documentation supplied with the drive or receiver.

**ES**

**➤ Volumen de suministro**

**➤ Sinopsis de productos**

<b>A</b> Indicador LED	<b>D</b> Tecla de función 2
<b>B</b> Tecla de iluminación	<b>E</b> Botón de ventilación
<b>C</b> Tecla de función 1	<b>F</b> Tecla de programación

**➤ Montaje**  
Conexión para pulsadores externos (libres de potencial):  
1/2 Tecla de función 2      3/4 Tecla de función 1

**➤ Puesta en servicio**

**⚠ ¡ADVERTENCIA!**  
**¡Riesgo de lesiones por accionamiento incontrolado de la puerta!**

- El mando o el emisor manual sólo deben accionarse cuando no haya ninguna persona ni ningún objeto en la zona de movimientos de la puerta.
- Asegúrese de que el mando y el emisor manual no puedan utilizarse por niños o por personas no autorizadas.

**➤ Manejo**

**5.1 Luz ENC./APAG.**  
Pulse la tecla de la luz (B) y pulse la tecla de la función programada (C o D) antes de que transcurran 10 segundos.

**5.2 Activación de la función de ventilación**  
Pulse la tecla de ventilación (E) y pulse el botón de función programada (C o D) antes de que transcurran 10 segundos.

**5.3 Cambiar la pila**  
¡Los aparatos viejos y las pilas no deben tirarse a la basura doméstica!

**Conformidad**  
Por la presente, Marantec Marienfeld GmbH & Co. KG declara que el tipo de equipo radioeléctrico Digital 540 es conforme con la Directiva 2014/53/UE. El texto completo de la declaración UE de conformidad está disponible en la dirección Internet siguiente: [conformity.marantec.com](http://conformity.marantec.com)

**Referencia**  
 Debe respetarse la documentación del accionamiento o del receptor.

**FR**

**➤ Contenu de la livraison**

**➤ Présentation du produit**

<b>A</b> Affichage LED	<b>D</b> Touche de fonction 2
<b>B</b> Bouton d'éclairage	<b>E</b> Touche de ventilation
<b>C</b> Touche de fonction 1	<b>F</b> Touche de programmation

**➤ Montage**  
Branchement pour boutons externes (libres de potentiel) :  
1/2 Touche de fonction 2      3/4 Touche de fonction 1

**➤ Mise en service**

**⚠ AVERTISSEMENT!**  
**Risque de blessure par à un mouvement incontrôlé de la porte !**

- Actionnez la commande ou l'émetteur portable seulement si aucune personne ou aucun objet ne se trouve dans la zone de débattement de la porte.
- Veillez à ce que les enfants ou les personnes non autorisées ne puissent pas utiliser la commande ou l'émetteur portable.

