





## Codetaster Glas Design

400903600000

### Kurzanleitung:

#### Programmierung:

Neuen Code programmieren:

- Tastatur „“ - grüne LED blinkt 1 x
- nochmals „“ - rote LED blinkt
- Mastercode (Standard MC 11111) +  grüne LED blinkt
- neuer CODE (2-8 Ziffern) + Relaisnummer\* (1, 2 oder 3) +  grüne + rote LED blinken kurz

#### Betrieb:

- CODE (ohne Relaisnummer) +  - grüne + rote LED leuchten

So lange die grüne LED leuchtet (20 Sec.) kann der Codetaster mit einer beliebigen Taste (1-9) gesteuert werden.

Weitere Programmierungen (falls gewünscht) siehe beiliegende Anleitung.

Hinweis: Wenn sie den Mastercode ändern, bitte unbedingt am Gerät vermerken, am besten auf der Innenseite des Deckels der Auswertung.

**Codetaster FUNK 433 MHz beim Torantrieb einlernen**

**Code pad radio 433 MHz teaching in the operator**

### Torantrieb / operator: MAGIC:

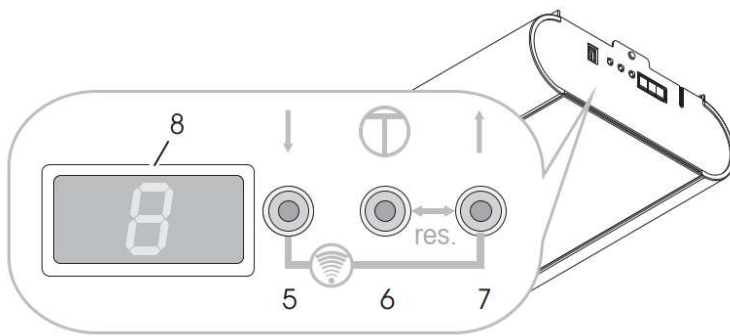

Taste 5 + 7 gemeinsam kurz drücken, am Display erscheint „F“, Code am Codetaster eingeben und mit  bestätigen.

### Torantrieb / operator: Ultra / Ultra excellent

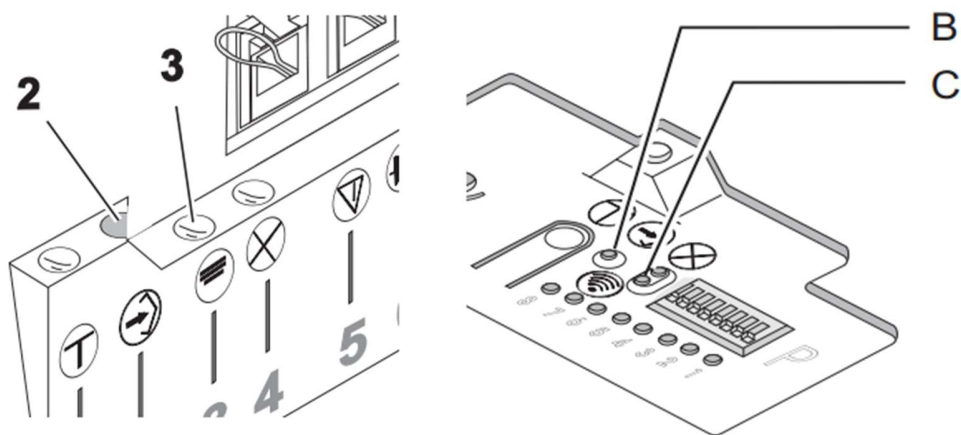

Taste 2 (Ultra) oder B (Ultra excellent) kurz drücken, am die LED 3/C beginnt zu blinken, Code am Codetaster eingeben und mit  bestätigen.

### Torantrieb / operator: Spark

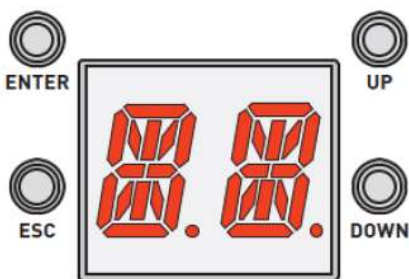

Taste ESC + DOWN gemeinsam kurz drücken, am Display erscheint „SR“, Code am Codetaster eingeben und mit  bestätigen

doors and parts Austria GmbH · Drautendorf 58 · A-4174 Niederwaldkirchen, Austria  
E-Mail: [info.at@normstahl.com](mailto:info.at@normstahl.com) – [www.normstahl.at](http://www.normstahl.at)

doors and parts Germany GmbH · Am Söldnermoos 8 · D-85399 Hallbergmoos, Germany  
E-Mail: [info@normstahl.com](mailto:info@normstahl.com) – [www.normstahl.de](http://www.normstahl.de)