



DE Verbindungskabelsatz
 EN Connecting cable set
 FR Jeu de câbles de raccordement
 IT Kit cavi per il collegamento
 ES Juego de cables de conexión
 PT Conjunto de cabos de ligação
 NL Verbindingskabelset

SV Kabelsats
 FI Liitosjohtosarja
 PL Zestaw przewodów łączących
 HU Összekötő kábelkészlet
 CS Sada propojovacích kabelů
 RO Set de cabluri de racord
 ET Ühenduskaablite komplekt

EL Σετ καλωδίων σύνδεσης
 TR Bağlantı kablosu seti
 RU Комплект соединительного кабеля
 MX Juego de cables de conexión
 ZH 连接电缆束
 AR مجموعة كابلات التوصيل
 FA مجموعه کابل اتصال



Art.-Nr. 3271V000



SOMMER Antriebs- und Funktechnik GmbH

Hans-Böckler-Straße 27
 73230 Kirchheim/Teck
 Germany

+49 (0) 900 1800-150

info@sommer.eu
 www.sommer.eu

© Copyright 2020
 Alle Rechte vorbehalten.
 All rights reserved.
 Tous droits réservés.
 Tutti i diritti riservati.
 Reservados todos los derechos.
 Todos os direitos reservados.
 Alle rechten voorbehouden.
 Alla rättigheter förbehålls.
 Kaikki oikeudet pidätetään.
 Wszelkie prawa zastrzeżone.
 Minden jog fenntartva.
 Všechna práva vyhrazena.
 Ne rezervăm toate drepturile.
 Kõik õigused kaitstud.
 Με την επιφύλαξη παντός δικαιώματος.
 Tüm hakları saklıdır.
 Все права защищены.
 Reservados todos los derechos.
 保留所有权利。
 جميع الحقوق محفوظة.
 کلیه حقوق محفوظ است.

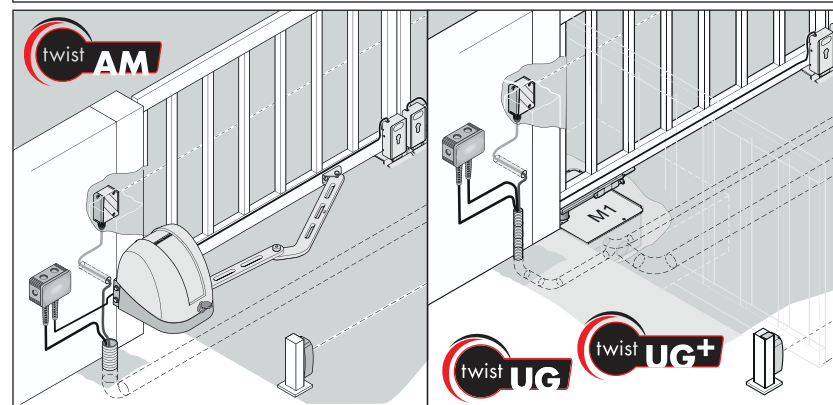
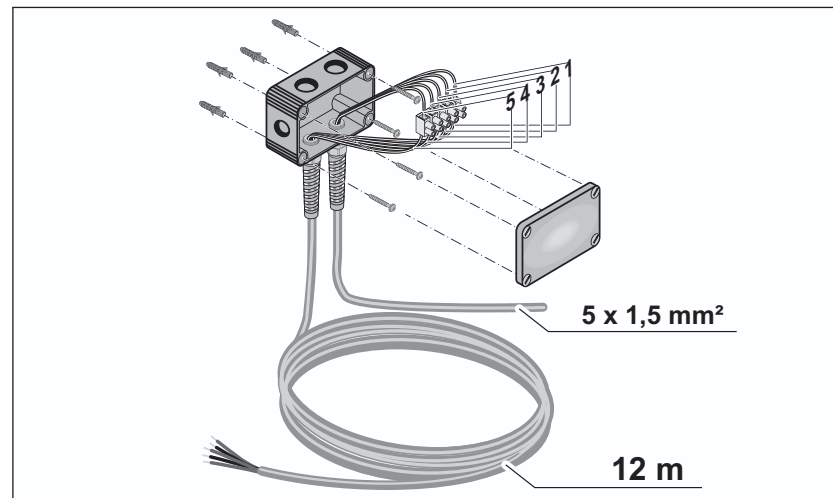
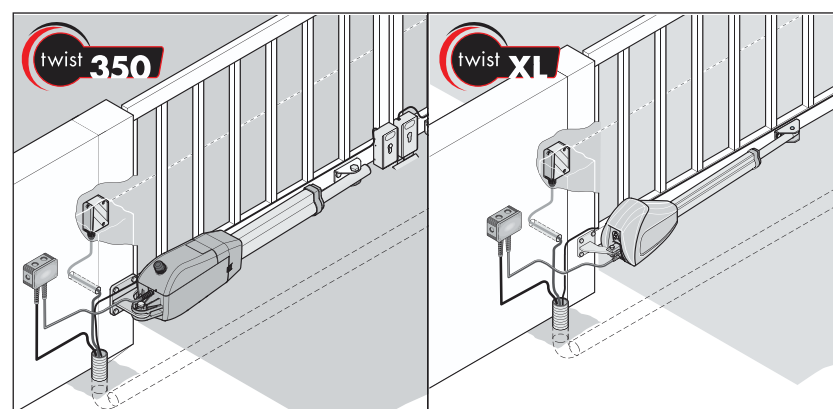
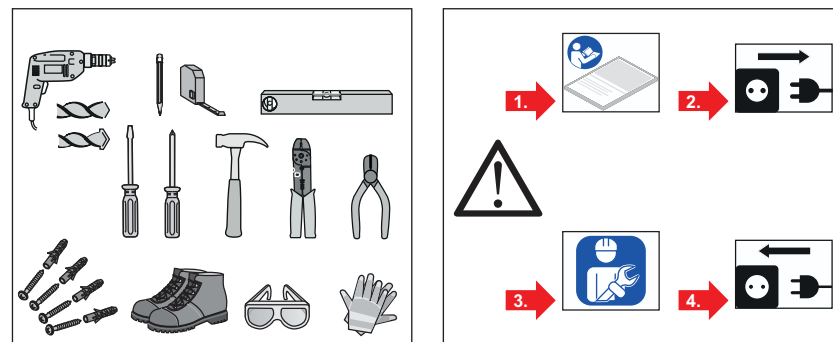

DE	Verbindungskabelsatz 12 m (IP67)	HINWEIS Vor Arbeiten am Tor oder Antrieb immer die Steuerung spannungslos schalten und gegen Wiedereinschalten sichern. Sie benötigen die Montage- und Betriebsanleitung des Antriebes. Alle Kabel des Antriebes in für den jeweiligen Einsatzzweck (z. B. bei Verlegung im Erdreich) zugelassenen Leerrohren verlegen.	INFORMATION! Montage: Abzweigdose dem jeweiligen Untergrund (z. B. Beton, Mauerwerk, Holz usw.) entsprechend befestigen. Kabel des Antriebes an die Klemmen der Abzweigdose oder direkt auf die Motorplatte anschließen, siehe Montage- und Betriebsanleitung des jeweiligen Antriebes. Verschraubungen fest anziehen, da sonst Feuchtigkeit in die Abzweigdose eindringen kann.
EN	Connecting cable set 12 m (IP67)	NOTE Before working on the door or the operator, always disconnect the control unit from the power supply and lock to prevent reactivation. You will need the installation and operating manual for the operator. Install all wiring for the operator in empty ducts approved for the respective purpose (e.g. for underground installation).	INFORMATION! Installation: Attach the junction box appropriately for the respective supporting surface (e.g. concrete, masonry, wood, etc.). Connect the cables of the operator to the terminals of the junction box or directly to the motor PCB; see installation and operating manual for the respective operator. Tighten cable glands to prevent ingress of moisture into the junction box.
FR	Jeu de câbles de raccordement 12 m (IP67)	REMARQUE Avant de travailler sur la porte ou l'automatisme, mettre toujours la commande hors tension et la protéger contre la remise en route. Vous avez besoin de la notice de montage et de service de l'automatisme. Poser tous les câbles de l'automatisme dans les tuyaux vides homologués pour l'usage prévu (par ex. pour la pose souterraine).	INFORMATION! Montage : Fixer la boîte de jonction au support correspondant (par ex. béton, maçonnerie, bois, etc.). Raccorder le câble de l'automatisme aux bornes de la boîte de jonction ou directement à la carte moteur, voir la notice de montage et de service de l'automatisme correspondant. Serrer les raccords à vis pour empêcher l'infiltration d'humidité dans la boîte de jonction.
IT	Kit cavi per il collegamento 12 m (IP67)	NOTA Prima di eseguire interventi sul cancello o sull'automazione, scollegare sempre l'alimentazione e assicurarsi che questa non possa essere reinserita. A tal fine, fare riferimento alle istruzioni per l'uso e il montaggio dell'automazione. Posare tutti i cavi dell'automazione nelle guaine omologate per l'uso previsto (ad es. per la posa a terra).	INFORMAZIONE! Installazione: Fissare la scatola di derivazione al pavimento (ad es. in calcestruzzo, muratura, legno ecc.). Collegare il cavo dell'automazione ai morsetti della scatola di derivazione oppure direttamente alla piastra motore, cfr. istruzioni per l'uso e il montaggio dell'automazione in questione. Serrare bene i collegamenti a vite. In caso contrario, nella scatola di derivazione potrebbe infiltrarsi umidità.
ES	Juego de cables de conexión de 12 m (IP67)	INDICACIÓN Antes de empezar a trabajar en la puerta o en el automatismo, desconecte siempre la tensión del cuadro y asegúrelo contra la reconexión. Necesita las instrucciones de montaje y servicio del automatismo. Tienda todos los cables del automatismo en los tubos homologados para el uso previsto correspondiente (p. ej., para el tendido a tierra).	¡INFORMACIÓN! Montaje: fije la caja de derivación a la base correspondiente (p. ej., hormigón, mampostería, madera, etc.). Conecte los cables del automatismo a los bornes de la caja de derivación o directamente a la placa del motor, véanse las instrucciones de montaje y de servicio del automatismo correspondiente. Apriete firmemente los racores puesto que, en caso contrario, puede penetrar humedad en la caja de derivación.
PT	Conjunto de cabos de ligação 12 m (IP67)	NOTA Antes de realizar trabalhos no portão ou no automatismo, desligar sempre a alimentação do comando e tomar medidas de proteção contra o restabelecimento da ligação. Nessita do manual de instruções e de montagem do automatismo. Passar todos os cabos do automatismo pelos tubos vazios permitidos para a respetiva finalidade (por exemplo, em caso de assentamento no solo).	INFORMAÇÃO! Montagem: fixar adequadamente a caixa de derivação na respetiva base (por exemplo, betão, alvenaria, madeira, etc.). Ligar o cabo do automatismo aos terminais da caixa de derivação ou diretamente à placa do motor, ver o manual de instruções e de montagem do respetivo automatismo. Apertar bem as uniões roscadas, caso contrário pode entrar humidade na caixa de derivação.
NL	Verbindingskabelset 12 m (IP67)	OPMERKING Voor werkzaamheden aan de deur altijd de besturing en de aandrijving spanningsloos schakelen en tegen herinschakelen beveiligen. U heeft de montagehandleiding en gebruiksaanwijzing van de aandrijving nodig. Alle kabels van de aandrijving moeten in voor het beoogde gebruik geschikte holle buizen worden gelegd (bijv. voor het leggen in de grond).	INFORMATIE! Montage: Aftakdoos bevestigen afhankelijk van de ondergrond (bijv. beton, metselwerk, hout, enz.). Kabel van de aandrijving aansluiten op de klemmen van de aftakdoos of direct op het motorbord, zie de montagehandleiding en gebruiksaanwijzing van de aandrijving. Schroeven goed vastdraaien, omdat er anders vocht in de aftakdoos kan dringen.

Art.-Nr. 46674V000_0-DRE_Rev-B_DE

SOMMER

DE Verbindungskabelsatz
 EN Connecting cable set
 FR Jeu de câbles de raccordement
 IT Kit cavi per il collegamento
 ES Juego de cables de conexión
 PT Conjunto de cabos de ligação
 NL Verbindingskabelset

SV Kabelsats
 FI Liitosjohdosarja
 PL Zestaw przewodów połączających
 HU Összekötő kábelkészlet
 CS Sada propojovacích kabelů
 RO Set de cabluri de racord
 ET Ühenduskaablite komplekt

EL Σετ καλωδίων σύνδεσης
 TR Bağlantı kablosu seti
 RU Комплект соединительного кабеля
 MX Juego de cables de conexión
 ZH 连接电缆束
 AR مجموعة كابلات التوصيل
 FA مجموعه کابل اتصال



SV	Kabelsats 12 m (IP67)	
→ OBS	Före arbeten på porten eller automatiken ska styrningen alltid göras spänningslös och säkras mot återinkoppling. Monterings- och bruksanvisningen till automatiken måste användas. Lägg automatikens alla kablar i tomrör som är godkända för respektive användningsområde (t.ex. vid dragnig under mark).	i INFORMATION! Montering: Sätt fast förgreningsdosan med rätt metod i underlaget (t.ex. betong, murverk, trä osv.). Anslut automatikens kabel till förgreningsdosans klämmor eller direkt till motorns kretskort, se monterings- och bruksanvisningen för respektive automatik. Dra åt förskruvningarna ordentligt eftersom det annars kan tränga in fukt i förgreningsdosan.

EL	Σετ καλωδίων σύνδεσης 12 m (IP67)	
→ ΥΠΟΔΕΙΞΗ	Πριν κάνετε εργασίες στην πόρτα ή τον μηχανισμό κίνησης, θέτετε πάντοτε το σύστημα ελέγχου εκτός τάσης και ασφαλίζετε το έναντι ενδεχόμενης επανενεργοποίησης. Θα χρειαστείτε τις οδηγίες συναρμολόγησης και χρήσης. Τοποθετήστε όλα τα καλώδια του μηχανισμού κίνησης στους άδειους σωλήνες, οι οποίοι έχουν εγκριθεί για τον σκοπό χρήσης (π.χ. για υπόγεια τοποθέτηση).	i ΠΛΗΡΟΦΟΡΙΕΣ! Συναρμολόγηση: Στερεώστε το κουτί διακλάδωσης στο εκάστοτε δάπεδο (π.χ. μπετόν, τοιχοποιία, ξύλο κ.λπ.). Συνδέστε το καλώδιο του μηχανισμού κίνησης στους ακροδέκτες του κουτιού διακλάδωσης ή απευθείας στην πλακέτα του κινητήρα, βλ. οδηγίες συναρμολόγησης και χρήσης του εκάστοτε μηχανισμού κίνησης. Σφίξτε καλά τις βιδωτές συνδέσεις, για να εμποδίσετε τη διείσδυση υγρασίας στο κουτί διακλάδωσης.

FI	Liitosjohdosarja 12 m (IP67)	
→ OHJE	Kytke ohjaus jännitteettömäksi ja estä sen päällekytkentä aina ennen kuin asennat tai huollat ovea tai käyttökoneistoa. Tarvitset käyttökoneiston asennus- ja käyttöohjetta. Käyttökoneiston kaikki kaapelit on sijoitettava kutakin käyttötarkoitusta (esim. maahan tehtävän sijoituksen yhteydessä) varten hyväksytyihin asennusputkiin.	i INFORMAATIO! Asennus: Kiinnitä haaroitusrasia kyseisen alustan (esim. betoni, muuri, puu jne.) mukaisesti. Liitä käyttökoneiston johto haaroitusrasian liittimiin tai suoraan moottorin piirilevyille, katso kyseisen käyttökoneiston asennus- ja käyttöohje. Kiristä ruuviliitokset hyvin, sillä muutoin haaroitusrasiaan voi päästä kosteutta.

TR	Bağlantı kablosu seti 12 m (IP67)	
→ NOT	Kapı veya tahrik ünitesi üzerinde çalışmadan önce her zaman kumanda ünitesini gerilimsiz duruma getirin ve tekrar açılmaya karşı emniyete alın. Tahrik ünitesinin montaj ve işletme kılavuzuna ihtiyacınız bulunmaktadır. Tahrik ünitesinin tüm kablolarını, ilgili kullanım amacı için (örn. toprak altına döşeme) izin verilen kablo borularının içine döşeyin.	i BİLGİ! Montaj: Dağıtım kutusunu, ilgili zemine (örn. beton, duvar, ahşap, vb.) uygun şekilde sabitleyin. Tahrik ünitesinin kablosunu, dağıtım kutusunun klemenslerine veya doğrudan montaj kartına bağlayın, bkz. ilgili tahrik ünitesinin montaj ve işletme kılavuzu. Vidalı bağlantıları iyice sıkın, aksi taktirde dağıtım kutusuna nem girebilir.

PL	Zestaw przewodów połączających 12 m (IP67)	
→ WSKAZÓWKA	Przed rozpoczęciem pracy przy bramie lub napędzie zawsze odłączyć sterownik od napięcia i zabezpieczyć przed ponownym włączeniem. Wymagana jest instrukcja montażu i obsługi napędu. Wszystkie kable podłączane do napędu układać w rurach na przewody dopuszczonych do danego zastosowania (np. przy układaniu kabla w ziemi).	i INFORMACJA! Montaż: Puszke rozgałęźną odpowiednio zamocować do danego podłoża (np. betonu, muru, drewna itp.). Kabel napędu podłączyć do zacisków puszkii rozgałęźnej lub bezpośrednio do płytki silnika, patrz instrukcja montażu i użytkowania danego napędu. Mocno dokręcić tulejki przepustowe, w przeciwnym razie do wnętrza puszkii rozgałęźnej może się przedostać wilgoć.

RU	Комплект соединительного кабеля 12 м (IP67)	
→ УКАЗАНИЕ	Перед производством работ на воротах или приводе всегда обесточивать систему управления и заблокировать их от повторного включения. Вам нужно руководство по монтажу и эксплуатации привода. Прокладку всех кабелей привода следует производить в полых трубках, разрешенных к использованию для соответствующей области применения (напр., для укладки в земле).	i ИНФОРМАЦИЯ! Монтаж: Закрепить ответвительную коробку на соответствующем основании (например, бетоне, кладке, древесине и т.д.). Подключить кабель привода к клеммам ответвительной коробки или непосредственно к плате мотора, см. руководство по монтажу и эксплуатации соответствующего привода. Плотно затянуть соединения с резьбой, поскольку иначе влага может попасть внутрь ответвительной коробки.

HU	Összekötő kábelkészlet 12 m (IP67)	
→ MEGJEGYZÉS	Mielőtt munkát végezne a kapun vagy a meghajtáson, mindig feszültségmentesítse a vezérlést és gondoskodjon arról, hogy ne lehessen visszakapcsolni. Szükség van a meghajtás szerelési- és üzemeltetési útmutatójára. A meghajtás összes kábelét az adott alkalmazási célhoz engedélyezett üres csövekben helyezze el (pl. a talajba történő lefektetéskor).	i INFORMÁCIÓ! Szerelés: A leágazó dobozt minden alapzaton (pl. beton, fal, fa, stb.) megfelelően kell rögzíteni. Csatlakoztassa a meghajtás kábelét a leágazó doboz kapcsaira vagy közvetlenül a motorvezérlő lapra, lásd a mindenkori meghajtás szerelési- és üzemeltetési útmutatóját. Szorosan húzza meg a csavarzatokat, különben nedvesség hatolhat a leágazó dobozba.

MX	Juego de cables de conexión de 12 m (IP67)	
→ INDICACIÓN	Antes de empezar a trabajar en la puerta o en el automatismo, desconecte siempre la tensión del cuadro y asegúrelo contra la reconexión. Necesita las instrucciones de montaje y servicio del automatismo. Tienda todos los cables del automatismo en los tubos homologados para el uso previsto correspondiente (p. ej., para el tendido a tierra).	i ¡INFORMACIÓN! Montaje: fije la caja de derivación a la base correspondiente (p. ej., hormigón, mampostería, madera, etc.). Conecte los cables del automatismo a los bornes de la caja de derivación o directamente a la placa del motor, véanse las instrucciones de montaje y de servicio del automatismo correspondiente. Apriete firmemente los racores puesto que, en caso contrario, puede penetrar humedad en la caja de derivación.

CS	Sada propojovacích kabelů 12 m (IP67)	
→ UPOZORNĚNÍ	Před zahájením práce na vratech nebo pohonu vždy odpojte řídicí jednotku od napětí a zabezpečte ji proti opětovnému zapnutí. Tyto podklady spolu s montážním návodem a návodem k obsluze pohonu zůstávají u provozovatele. Všechny kabely pohonu položte do chrániček schválených pro daný účel použití (např. při položení do země).	i INFORMACE! Montáž: Odbočnou krabici upevněte v závislosti na daném podkladu (např. beton, zdivo, dřevo atd.). Připojte kabel pohonu na svorky odbočné krabice nebo přímo na motorovou desku, viz montážní návod a návod k obsluze příslušného pohonu. Šroubení pevně utáhněte, protože jinak se může do odbočné krabice dostat vlhkost.

ZH	12 m 连接电缆束 (IP67)	
→ 提示	在对门或驱动装置实施作业前、始终切断控制器的电源并防止其再次接通。敬请使用驱动装置的安装和操作说明书。将驱动装置的所有电缆敷设到允许用于相应用途（比如在土地中敷设时）的管空中。	i 信息！ 安装： 根据相应的地基（比如混凝土、墙、木材等）固定接线盒。将驱动装置的电缆与接线盒的端子相连、或者直接与电机电路板相连、参见相应驱动装置的安装和操作说明书。固定拧紧螺纹套管接头、因为湿气可能侵入接线盒。

RO	Set de cabluri de racord 12 m (IP67)	
→ INDICAȚIE	Înainte de lucrările la poartă sau la sistemul de acționare, scoateți întotdeauna sistemul de comandă de sub tensiune și asigurați-l împotriva reconectării. Aveți nevoie de manualul de montaj și de exploatare al sistemului de acționare. Toate cablurile sistemului de acționare trebuie introduse într-un tub gol potrivit și admis pentru utilizarea în cauză (de ex. la montarea în pământ).	i INFORMAȚIE! Montajul: Fixați corespunzător doza de derivație la substratul respectiv (de ex. beton, zidărie, lemn etc.). Racordați cablul sistemului de acționare la bornele dozei de derivație sau direct la placa electronică a motorului, a se vedea manualul de montaj și de exploatare al respectivului sistem de acționare. Strângeți ferm îmbinările filetate, deoarece în caz contrar este posibilă pătrunderea umidității în doza de derivație.

	مجموعة كابلات التوصيل 12 م (معيار الحماية IP67)	AR
← ملحوظة	معلومة! التركيب: اربط صندوق أطراف التوصيل بشكل مناسب بأرضية الأساس المعنية (مثل الأرضية الخرسانية والأرضية المبنية بالطوب والأرضية الخشبية وما إلى ذلك). قم بتوصيل كابل المحرك بأطراف صندوق أطراف التوصيل أو بتوصيله مباشرة بوحدة الموتور، راجع دليل تركيب وتشغيل المحرك المعني. اربط المثبتات بإحكام، وإلا فربما تتوغل الرطوبة في صندوق أطراف التوصيل.	قبل إجراء أية أعمال على البوابة أو المحرك يجب دائما فصل الكهرباء عن وحدة التحكم وتأمينها ضد إعادة التشغيل. أنت بحاجة إلى دليل تركيب وتشغيل المحرك. قم بتمديد جميع كابلات المحرك في المواسير الفارغة المسموح بها للاستخدام في الغرض المعني (مثلا في حالة تمديد الكابلات في التربة).

ET	Ühenduskaablite komplekt 12 m (IP67)	
→ MÄRKUS	Lülitage enne värava või ajami juures tööde alustamist juhtploki pingevälja ja kaitske uuesti sisselülitamise vastu. Vajate ajami paigaldus- ja kasutusjuhendit. Paigaldage kõik ajami kaablid vastava kasutuse (nt maa sisse paigaldamine) jaoks ettenähtud torudesse.	i TEAVE! Paigaldus: Kinnitage harupesa vastava aluspinnaga (nt betoon, müüritis, puit jne) sobival viisil. Ühendage ajami kaablid harupesa klemmide või otse mootori trükkplaadile, vt vastava ajami paigaldus- ja kasutusjuhend. Keerake keermesliited korralikult kinni, sest vastasel juhul võib niiskus tungida harupesasse.

	مجموعه کابل اتصال 12 متر (IP67)	FA
← تذکر	اطلاعات! مونتاژ: جعبه توزیع را مطابق با سطح مربوطه (به عنوان مثال بتن، دیوار، چوب و غیره) محکم کنید. کابل درایو را به پایانه‌های جعبه اتصال یا به طور مستقیم به برد موتور وصل کنید، به دستورالعمل های نصب و راه اندازی درایو مربوطه مراجعه کنید. اتصالات پیچ را محکم ببندید، در غیر این صورت رطوبت می‌تواند به جعبه توزیع نفوذ کند.	قبل از کار کردن روی درایو یا دروازه، همیشه باید برق دستگاه قطع شود و مطمئن شوید که دوباره روشن نمی‌شود. شما به دستورالعمل های مونتاژ و عملکرد درایو نیاز دارید. تمام کابل‌های درایو را در داکت‌هایی که برای آن منظور تایید شده‌اند، قرار دهید (به عنوان مثال هنگام قرار دادن در زمین).