

Art.-Nr. 3121V000



SOMMER Antriebs- und Funktechnik GmbH

Hans-Böckler-Straße 27
 73230 Kirchheim/Teck
 Germany

+49 (0) 900 1800-150

• 0,14 €/min aus dem deutschen Festnetz.
 Mobilfunkpreise abweichend.

Contact info:
 Coordonnées :
 Informazioni di contatto:
 Información de contacto:

info@sommer.eu
 www.sommer.eu

© Copyright 2022

Alle Rechte vorbehalten.
 All rights reserved.
 Tous droits réservés.
 Tutti i diritti riservati.
 Reservados todos los derechos.

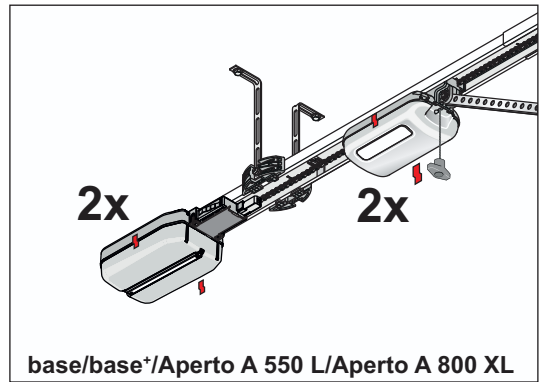

base/base+/Aperto A 550 L/Aperto A 800 XL

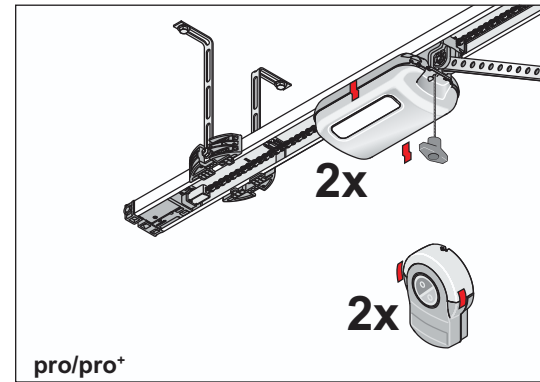

pro/pro+

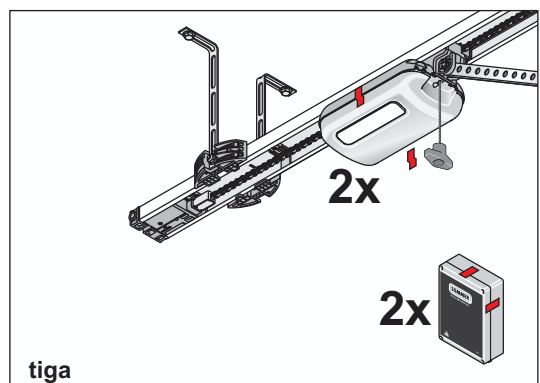

tiga

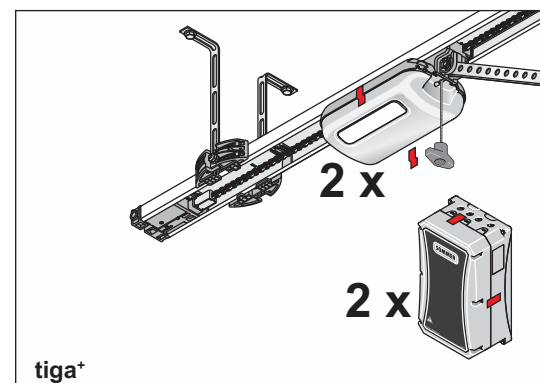

tiga+

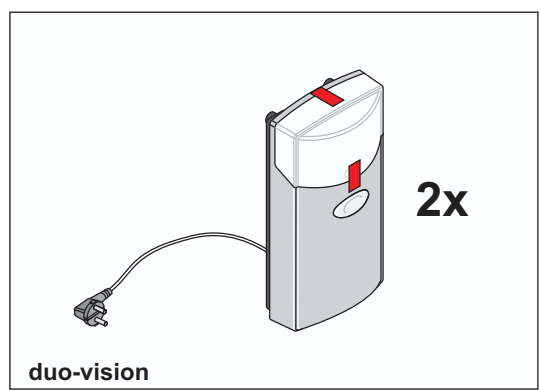

duo-vision

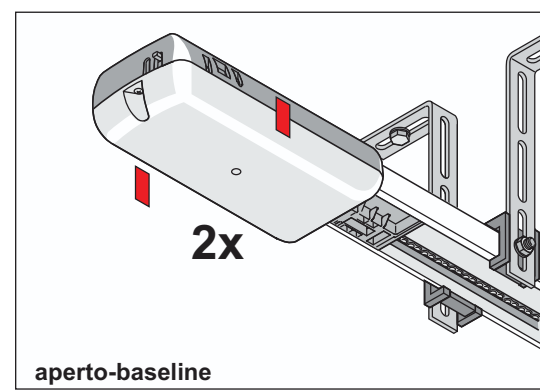

aperto-baseline

HINWEIS
 Damit unbefugte Personen keine Veränderungen am Antrieb, der Steuerung oder dem Funkempfänger vornehmen können, können die Gehäuse versiegelt werden. Die Grafiken zeigen, wo die Siegelaufkleber angebracht werden sollten. Danach ist ein Öffnen des Gehäuses, ohne die Siegelaufkleber zu zerstören, nicht mehr möglich.

NOTE
 The housings can be sealed to prevent unauthorised persons making modifications to the operator, control unit or radio receiver. The graphics show where the sealing decals should be attached. The housing can then no longer be opened without destroying the sealing decals.

REMARQUE
 Le boîtier peut être scellé pour empêcher les personnes non autorisées de modifier l'automatisme, la commande ou le récepteur radio. Les schémas indiquent où placer les autocollants de scellement. Il sera alors impossible d'ouvrir le boîtier sans détruire les autocollants de scellement.

AVVISO
 Per evitare che persone non autorizzate possano apportare modifiche all'automazione, alla centralina o al radiorecettore, è possibile sigillare l'alloggiamento. La grafica mostra dove devono essere posizionati i sigilli adesivi. In questo modo, non è possibile aprire l'alloggiamento senza rompere i sigilli.

INDICACIÓN
 Para que personas sin autorización no puedan efectuar cambios en el automatismo, el cuadro o el receptor de radio, las carcasas pueden sellarse. Las ilustraciones muestran dónde deben colocarse los sellos. Una vez colocados, la carcasa no podrá volverse a abrir sin dañar los sellos.