

Only required when there is no other access to the garage except for the door.

- Due to the large number of doors on themarket, the ideal mounting type for your door can be very different from this drawing.
- For optimum performance of the release, the pulling direction of the steel cable towards the adapter plate should be perpendicular to the bottom as far as possible. See illustrations. The door arm (pulling arm) should be changed in such a way that t is as steep as possible in the closed position of the door.
- The opener must not push the door firmly against the door frame during the closing process. Observe the rail to check it.If this is raised up, the door has been pressed too firmly against the door frame. This also increases the power requirement, which will later be required to unlock. Reset the end position.

Assembly:

1. Insert the steel cable and the casing in the space provided on the carriage and mount (Fig. A).
2. Hold the non-mounted end of the steel cable casing against the door leaf vertically above the door lock handle (Figure B). The adapter plate is bolted to the door at the end of the steel cable casing. The arc of the steel cable casing must not have a sharp bend. Position the adapter plate however as high as possible.
3. Bolt adapter plate together (Fig. C)
4. Thread cable and nut into the adapter plate and tighten the nut.
5. Cable ties as necessary to fit the steel cable housing and door arm for protection.
6. Drill through door handle in an appropriate place (3 mm). Test first in which direction the door handle moves as you unlock. The cable has to tighten further with the release.
7. Thread the steel cable, lightly tighten and secure with the cable clamp (Fig. E).

Note: Open the door by hand and watch the release of the carriage. A very tight steel cable can inadvertently trigger the release and the door is unlocked. Critical position is usually halfway between the OPEN and CLOSED.

Test the function of unlocking. The function must be tested once a month.

Supplies for emergency release:

1. Cable tie 1x
2. Steel cable with casing 1x
3. Adapter plate 1x
4. Cable clamp 1x
5. Screw 1x

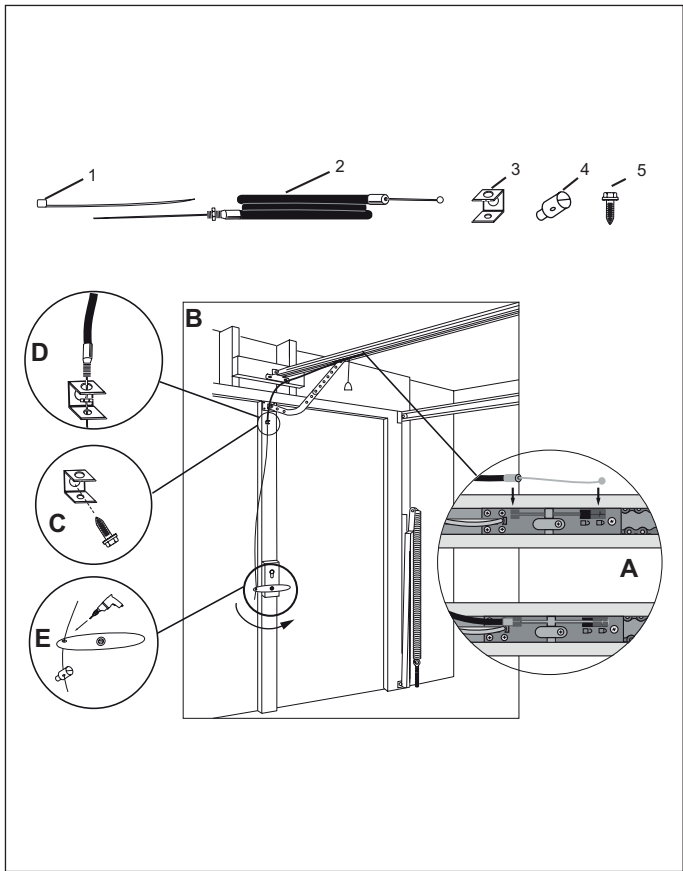

Nur erforderlich wenn ausser dem Tor kein weiterer Zugang zu Garage vorhanden ist.

- Bedingt durch die große Anzahl an Toren auf dem Markt, kann die ideale Befestigungsart für Ihr Tor von dieser Zeichnung stark abweichen.
- Für eine optimale Funktion der Entriegelung muss die Zugrichtung des Stahlseiles nach der Adapterplatte möglichst senkrecht nach unten sein. Siehe Abbildungen. Der Torarm (Zugarm) ist ggf. so zu verändern, dass dieser in der geschlossenen Position des Tores möglichst steil steht.
- Der Antrieb darf das Tor während des Schließvorgangs nicht fest gegen den Torrahmen drücken. Zur Kontrolle beobachten Sie die Schiene. Wird diese nach oben angehoben, hat das Tor zu fest gegen den Torrahmen gedrückt. Dadurch erhöht sich auch der Kraftbedarf, der zum Entriegeln später erforderlich sein wird. Endposition neu einstellen.

Zusammenbau:

1. Das Stahlseil und die Ummantelung in die dafür vorgesehenen Stellen am Laufwagen einschleiben und einhängen (Abb.A).
2. Mit dem nicht montierten Ende der Stahlseilhülle und der Adapterplatte die optimale Position für die Adapterplatte am Tor ermitteln. Der Bogen der Stahlseilhülle darf hierbei keinen Knick machen. Die Adapterplatte dennoch so hoch wie möglich positionieren (Abb. B).
3. Adapterplatte verschrauben (Abb. C)
4. Seil und Mutter in die Adapterplatte einfädeln und Mutter festziehen.
5. Kabelbinder falls erforderlich um die Stahlseilhülle und Torarm zur Sicherung montieren.
6. Torgriff an geeigneter Stelle durchbohren (3mm). Vorher testen in welcher Richtung sich der Torgriff beim entriegeln bewegt. Das Seil muss sich beim entriegeln weiter spannen.
7. Stahlseil einfädeln, leicht spannen und mit der Seilklemme sichern (Abb. E).
Hinweis: Tor von Hand öffnen und die Entriegelung am Laufwagen beobachten. Wenn das Stahlseil zu stark vorgespannt ist kann die Entriegelung unbeabsichtigt ausgelöst werden und das Tor wird entriegelt. Kritische Position ist meist auf halber Strecke zwischen AUF und ZU.
Testen Sie die Funktion der Entriegelung. Die Funktion muss 1x im Monat geprüft werden.

Zubehör für Notentriegelung:

1. Kabelbinder 1x
2. Stahlseil mit Ummantelung 1x
3. Adapterplatte 1x
4. Seilklemme 1x
5. Schraube 1x

Necessario solo se non esiste un secondo accesso al garage.

- A causa del grande numero di porte presenti sul mercato, il tipo di fissaggio ideale per la vostra porta può differire moltissimo da questo disegno.
- Per un funzionamento ottimale dello sblocco, il senso di trazione della fune d'acciaio dopo la piastra adattatrice deve essere quanto più possibile in verticale verso il basso. Si vedano le figure. Il braccio della porta (braccio di trazione) andrà eventualmente modificato in modo tale che, nella posizione di porta chiusa, stia il più possibile diritto.
- Durante la chiusura, il motore non deve schiacciare la porta contro il telaio. Per controllare, osservare la rotaia. Se la rotaia si solleva, la porta ha premuto troppo contro il telaio. In questo modo aumenta anche la forza che sarà in seguito necessaria per sbloccare. Regolare nuovamente la posizione di finecorsa.

Assemblaggio:

1. Inserire ed agganciare la fune d'acciaio e il rivestimento negli appositi punti del carrello (fig.A).
2. Tenere l'estremità non montata del rivestimento della fune d'acciaio sull'anta, verticalmente alla maniglia della serratura della porta (fig.B) All'estremità del rivestimento della fune d'acciaio si avvita alla porta la piastra adattatrice. L'arco della fune d'acciaio non dovrà piegarsi. Posizionare la piastra adattatrice quanto più in alto possibile.
3. Avvitare la piastra adattatrice (fig. C)
4. Infilare la fune e il dado nella piastra adattatrice e serrare il dado.
5. Se necessario, montare una fascetta attorno alla guaina della fune d'acciaio e al braccio della porta per fermarli.
6. Forare la maniglia della porta in un punto adatto (3 mm). Verificare prima in quale direzione si muove la maniglia della porta quando si effettua lo sblocco. La fune deve tendersi ulteriormente quando si effettua lo sblocco.
7. Infilare la fune d'acciaio, tenderla leggermente e fissarla con il morsetto per fune (fig. E).
Avvertenza: aprire la porta manualmente e osservare lo sblocco sul carrello. Se la fune d'acciaio è stata troppo pretensionata, lo sblocco può scattare inavveritamento sbloccando di conseguenza la porta. La posizione critica è il più delle volte a metà strada tra APERTO e CHIUSO.
Testare il funzionamento dello sblocco. La funzionalità deve essere verificata una volta al mese.

Accessori per lo sblocco di emergenza:

1. Fascetta per cavi 1x
2. Fune d'acciaio con rivestimento 1x
3. Piastra adattatrice 1x
4. Morsetto per funi 1x
5. Vite 1x

Nécessaire uniquement s'il n'y a pas de deuxième accès au garage.

- En considération du grand nombre de portes disponibles sur le marché, le type de fixation idéal pour votre porte peut différer grandement du présent croquis.
- Pour un fonctionnement optimal du déverrouillage, l'angle de traction du câble d'acier après la plaque d'adaptateur doit être si possible vertical. Voir figures. Le bras de porte (bras de traction) doit, le cas échéant, être modifié de telle manière qu'il soit, si possible, vertical en position de porte fermée.
- Lors du processus de fermeture, l'entraînement ne doit pas appuyer la porte trop fortement contre le cadre. Pour le contrôler, observez le rail. Si le rail est soulevé, la porte est serrée trop fortement contre le cadre. Cela entraîne un besoin de force accru pour le déverrouillage ultérieur de la porte. Procédez à un nouveau réglage de la position de fin de course.

Assemblage:

1. Glissez le câble en acier et l'enveloppe dans les logements du chariot prévus à cet effet et accrochez-les (Fig. A).
2. Placez l'extrémité libre de l'enveloppe du câble d'acier à la verticale au-dessus de la poignée de serrure de porte contre le vantail de porte (Fig. B). La plaque d'adaptateur est vissée sur le portail à l'extrémité de l'enveloppe du câble en acier. L'enveloppe du câble d'acier ne doit pas former de pli. Positionnez néanmoins la plaque d'adaptateur aussi haut que possible.
3. Vissez la plaque d'adaptateur (Fig. C).
4. Enfilez le câble et l'écrou dans la plaque d'adaptateur et serrez l'écrou.
5. Le cas échéant, fixez l'enveloppe du câble d'acier sur le bras de porte au moyen d'attaches rapides.
6. Percez la poignée de porte à un endroit approprié (3 mm). Testez auparavant dans quel sens la poignée de porte se déplace au déverrouillage. Le câble doit se tendre d'avantage au déverrouillage.
7. Enfilez le câble d'acier, tendez-le légèrement et bloquez-le par le serre-câble (Fig. E).
Remarque : Ouvrez la porte manuellement et observez le déverrouillage sur le chariot. Si le câble est trop tendu, le déverrouillage peut être déclenché par mégarde et déverrouiller la porte. La position critique se situe souvent à mi-chemin entre les positions OUVERTE et FERMÉE.
Testez le fonctionnement du déverrouillage. La fonction doit être contrôlée 1x par mois.

Accessoires pour le déverrouillage de secours :

1. Attache rapide 1x
2. Câble d'acier avec enveloppe 1x
3. Plaque d'adaptateur 1x
4. Serre-câble 1x
5. Vis 1x

Enkel vereist wanneer er geen tweede toegang naar de garage is.

- Door het grote aantal poorten op de markt kan de ideale bevestigingswijze voor uw poort sterk afwijken van deze tekening.
- Voor een optimale werking van de ontgrendeling moet de trekrichting van de stalen kabel naar de adapterplaat zo loodrecht mogelijk omlaag lopen. Zie afbeeldingen. De poortarm (trekarm) moet evt. worden aangepast, zodat hij in de gesloten poort positie zo steil mogelijk staat.
- De aandrijving mag de poort tijdens het sluiten niet vast tegen het poortframe drukken. Let bij wijze van controle op de rail. Als die wordt omhooggetrokken, heeft de poort te hard tegen het poortframe gedrukt. Daardoor is er ook meer kracht nodig, die later nog van pas komt bij het ontgrendelen. Eindpositie opnieuw instellen.

Montage:

1. De stalen kabel en de ommanteling in de daartoe voorziene plaatsen op de loopwagen schuiven en hangen. (afb. A).
2. Het niet gemonteerde uiteinde van het staalkabelomhulsel tegen het poortblad houden, verticaal boven het poortslot (afb.B). Op het uiteinde van het staalkabelomhulsel wordt de adapterplaat op de poort geschroefd. De boog van het staalkabelomhulsel mag niet eknikt worden. De adapterplaat toch zo hoog mogelijk positioneren.
3. Adapterplaat vastschroeven (afb. C)
4. Kabel en moer in de adapterplaat steken en moer vastdraaien.
5. Kabelbinder indien nodig rond staalkabelomhulsel en poortarm monteren ter bevestiging.
6. Handgreep op een geschikte plaats doorboren (3mm). Eerst testen in welke richting de handgreep beweegt bij het ontgrendelen. De kabel moet zich bij het ontgrendelen verder opspannen.
7. Staalkabel insteken, licht opspannen en met de kabelklem vastzetten (afb. E).
Ter info: Poort met de hand openen en de ontgrendeling op de loopwagen in het oog houden. Wanneer de staalkabel te sterk voorgespannen is, kan de ontgrendeling ongewenst worden geactiveerd en de poort worden ontgrendeld. De kritische positie bevindt zich meestal halverwege tussen OPEN en DICHT.
Test de werking van de ontgrendeling. De werking moeten één keer per maand worden gecontroleerd.

Toebehoren voor noodontgrendeling:

1. kabelbinder 1x
2. staalkabel met ommanteling 1x
3. adapterplaat 1x
4. kabelklem 1x
5. schroef 1x

es

Sólo se requiere cuando no existe otro acceso al garaje.

- Debido al gran número de puertas en el mercado, el tipo de fijación ideal para su puerta puede diferir en gran medida del representado en este dibujo.
- Para una función óptima del desbloqueo, el sentido de tiro del cable de acero hacia la placa adaptadora debe ser vertical hacia abajo en la medida de lo posible. Véanse las ilustraciones. El brazo de la puerta (brazo de tiro) debe modificarse de modo que en la posición cerrada de la puerta, éste se encuentre inclinado a ser posible.
- El accionamiento no puede presionar la puerta durante el proceso de cierre contra el bastidor de la puerta. Para el control, obsérvese el rail. Si éste se eleva, la puerta ha presionado demasiado el bastidor de la puerta. De este modo aumenta el consumo de energía que se necesitará posteriormente para el desbloqueo. Reajustar la posición final.

Montaje:

- Introducir y enganchar el cable de acero y el revestimiento en los puntos previstos para ello en el carro de rodadura (ilust. A).
- Mantener en la hoja de la puerta, verticalmente sobre la empuñadura de la cerradura de la puerta, el extremo no montado de la funda del cable de acero (ilust. B).** En el extremo de la funda del cable de acero se atornillará la placa adaptadora en la puerta. **La curvatura de la funda del cable de acero no puede formar un pliegue. Colocar la placa adaptadora lo más alta posible (ilust.B).**
- Atomillar la placa adaptadora (ilust. C)
- Introducir el cable y la tuerca en la placa adaptadora y apretar la tuerca.
- En caso necesario, montar la abrazadera de cables alrededor de la funda del cable de acero y el brazo de la puerta.
- Taladrar la empuñadura de la puerta en un lugar correcto (3mm). Comprobar previamente en qué sentido se mueve la empuñadura de la puerta en el desbloqueo. El cable debe tensarse adicionalmente en el desbloqueo.
- Introducir el cable de acero, tensarlo ligeramente y asegurarlo con el sujetacables (ilust. E).
Nota: abrir la puerta con la mano y observar el desbloqueo en el carro de rodadura. Si el cable de acero está demasiado pretensado el desbloqueo puede soltarse de forma descon trolada y la puerta se desbloqueará. La posición crítica es casi siempre a media distancia entre ABIERTO y CERRADO. **Compruebe el funcionamiento del desbloqueo. La función debe comprobarse una vez al mes.**

Accesorios para desbloqueo de emergencia:

- Brida de cables 1x
- Cable de acero con revestimiento 1x
- Placa adaptadora 1x
- Sujetacables 1x
- Tomillo 1x

da

Kun nødvendigt, hvis der ikke er en ekstra indgang til garagen.

- På grund af det store antal porte på markedet, kan den ideelle monteringsstype til din port være meget fra denne tegning.
- For at åbningen kan fungere optimalt, skal stålwirens trækretning nedad være så lodret som muligt efter adapterpladen. Se afbildningerne. Portarmen (trækkarm) skal i givet fald ændres, så den er så stejl som muligt, når porten er lukket.
- Automatikken må ikke trykke porten mod portrammen når den lukkes. Observer skinnen, for at kontrollere dette. Hvis skinnen løftes opad, trykker porten for hårdt mod portrammen. Derved øges desuden det kraftbehov, der kræves til åbningen på et senere tidspunkt. Indstil endepunkterne igen.

Samling:

- Skub stålwiren med kappe ind i de dertil beregnede steder på løbevognen. (afb. A).
- Hold den ikke monterede ende af selve stålwiren mod port pladen, lodret over portgrebet (afb.B).** Ved enden af selve stål wiren skrues adapterpladen på porten. **Der må ikke være knæk på selve stålwiren. Placer adapterpladen så højt som muligt.**
- Skru adapterpladen på (afb. C)
- Før wiren og møtrikken inde i adapterpladen og spænd dem fast med møtrikken.
- Hvis nødvendigt, monteres kabelbinderen for en sikkerheds skyld omkring selve stålwiren og portarmen.
- Bor et hul (3 mm) i portgrebet på et egnet sted. Test først, i hvilken retning portgrebet bevæger sig, når det lukkes op. Wiren skal strammes endnu mere under åbningen.
- Før stålwiren ind, stram den en smule og hold den på plads med kabelklemmen (afb. E).
Bemærk: Åbn porten med hånden og observer løbevognen under åbningen. Hvis stålwiren på forhånd er strammet for meget, kan åbningen udløses utilsigtet og porten åbnes. Den kritiske stilling er for det meste halvevs mellem ABEN og LUKKET.
Test åbningsfunktionen. Funktionen skal testes 1x månedligt.

Tilbehør til nødåbning:

- Kabelbinder 1x
- Stålwire m. kappe 1x
- Adapterplade 1x
- Kabelklemme 1x
- Skruer 1x

no

Bare nødvendig dersom det ikke er noen annen inngang til garasjen.

- På grunn av det store antallet porter på markedet, kan den ideelle festetypen for din port være noe annet enn det som er vist på tegningen.
- For optimal funksjon av utløseren må trekkretningen til stålwiren etter adapterplaten være mest mulig loddrett nedover. Se figuren. Portarmen (trekkarm) må evt. forandres slik at den i lukket stilling av porten står så bratt som mulig.
- Drivverket må under lukking ikke presse porten hardt mot dørrammen. For kontroll kan man observere skinnen. Blir den løftet opp, blir porten presset for hardt mot dørrammen. På den måten øker også kraftbehovet som senere vil være nødvendig for utløseren. Endestillingen justeres på nytt.

Sammensetting:

- Skyv inn og heng opp stålwiren og mantelen på det angitte stedet på løbevognen (Fig.A).
- Den ikke monterte enden av stålwirehylsteret holdes ved portbladet vertikalt over dørlås-håndtaket (Fig.B)** På enden av stålwireren blir adapterplaten skrudd fast til porten. **Buen til stålwiren må ikke ha noen knekk. Adapterplaten plasseres så høyt som mulig.**
- Skru fast adapterplaten (Fig. C)
- Tre inn wire og mutter i adapterplaten og skru fast mutter.
- Kabelbinderen monteres om nødvendig på stålwirehyslen og portarmen for sikring.
- Dørhåndtaket gjennombores på egnet sted (3 mm). Undersøk på forhånd i hvilken retning håndtaket beveger seg ved utløsning. Wiren må ved utløsning strammes videre.
- Tre i stålwiren, stram lett og fest med wireklemme (Fig. E).
Merk: Åpne porten med håndkraft og observer utløsning av løbevognen. Når stålwiren er strammet for sterkt på forhånd, kan utløseren bli utilsikket utløst og porten bli låst opp. Kritisk stilling er vanligvis halvveis mellom ÅPEN og LUKKET.
Test funksjonen til utløseren. Funksjonen må kontrolleres 1x i måneden.

Tilbehør for nødutløseren:

- Kabelbinder 1x
- Stålwire med kappe 1x
- Adapterplate 1x
- Wireklemme 1x
- Skruer 1x

sv

Krävs endast när det inte finns någon andra ingång till garaget.

- P.g.a. det stora antalet portar på marknaden kan det ideala fastsättnings sättet för din port avvika avsevärt från denna figur.
- För att upplåsningen ska fungera optimalt måste ställinas dragriktning vara så lodrät nedåt som möjligt efter adapterplattan. Se figurer. Portarmen (dragarm) ska förändras på så sätt att den står så upprätt som möjligt när porten befinner sig i stängt läge.
- Drivenheten får inte trycka porten hårt mot portramen under stängningsförloppet. Iaktta som kontroll skenan. Om denna höjs uppåt så har porten tryckt för hårt mot portramen. Därigenom höjs även kraftbehovet som senare krävs för att låsa upp. Ställ in ändläget på nytt.

Hopmontering:

- Skjut in ställinan och ytterhöljert och häng upp dem i de ställen på löpvagnen som är avsedda för detta. (Fig. A).
- Håll den icke monterade änden av ställinehöljert vertikalt mot portbladet över portlåshandtaget (fig. B).** På änden av ställinehöljert skrivas adapterplattan fast på porten. **Ställinehöljets böj får inte krökas. Placera ändå adapterplattan så högt som möjligt.**
- Skruva fast adapterplattan (fig. C).
- Sätt in linan och muttern i adapterplattan och dra åt muttern.
- Montera vid behov som säkring ett buntband omkring ställinehöljert och portarmen.
- Borra igenom porthandtaget på ett lämpligt ställe (3 mm). Testa först åt vilket håll porthandtaget rör sig vid upplåsning. Linan måste spännas ytterligare vid upplåsning.
- Dra in ställinan, spänn den lätt och säkra med linklämman (fig. C).
OBS: Öppna porten för hand och iaktta upplåsningen på löpvagnen. Om ställinan är för starkt förspänd kan upplåsningen utlösas oavsiktligt og porten låses upp. Det kritiska läget är för det mesta halvvägs mellan ÖPPEN och STÅNGD.
Testa upplåsningens funktion. Funktionen måste kontrolleras 1x i månaden.

Tillbehör för nödupplåsning:

- Buntband 1x
- Ställina med ytterhölje 1x
- Adapterplatta 1x
- Linklämna 1x
- Skruv 1x

fi

Välttämätön vain silloin, kun autotaliissa ei ole toista ovea.

- Markkinoilla olevien ovien suuresta lukumäärästä johtuen, saattaa ovesi paras kiinnitystapa poiketa huomattavasti tästä piirroksesta.
- Jotta avaaminen toimii optimaalisesti, teräsvaijerin oltava adapte ilevyn perässä mahdollisimman pystysuorassa alapäin. Katso kuvia. Oven työntövärtä (vetovarsi) on muutettava tarvittaessa siten, että se on mahdollisimman pystysuorassa oven ollessa kiinni.
- Käyttöaitei ei saa työntää ovea sulkeutumisen aikana voimakkaasti ovenkarmia vasten. Tarkkaile ja kontrolloi kiskoa. Jos se nousee ylös, on ovi painautunut liian voimakkaasti ovenkarmia vasten. Näin lisääntyy myös myöhemmin avaamiseen tarvittava voima. Säädä pääteasento uudelleen.

Kokoaminen:

- Työnnä teräsvaijeri ja suojuos niille varattuun rullakelkan kohtaan ja ripusta sitten. (kuva A).
- Pidä sitä teräsvaijerin sitä suojuksen päätä, jota ei ole asennettu, ovea vasten pystysuorassa ovenlukituskahvan yläpuolella (kuva B).** Ruuvaa adapterilevy teräsvaijerinsuojuksen päässä oven kiinni. Teräsvaijerinsuojuksen kaaressa ei saa olla taittumaa. Sijoita adapterilevy kuitenkin mahdollisimman korkealle.
- Ruuvaa adapterilevy (kuva C).
- Pujota vaijeri ja mutteri adapterilevyyn ja kiristä mutteri.
- Laita tarvittaessa nippuside varmistukseksi teräsvaijerinsuojuksen ja oven työntövarren ympärille.
- Poraa (3mm) ovenkahva sopivaan paikkaan. Testaa ensiksi, mihinkä suuntaan ovenkahva liikkuu avattaessa. Avattaessa vaijerin on kiristytävä lisää.
- Pujota teräsvaijeri, kiristä hieman ja varmista vaijerilukolla (kuva E)**Huomautus:** Avaa ovi käsin ja tarkkaile rullakelkan lukitusta. Jos teräsvaijeri on liikaa esikristetety, voi avautoiminto laueta itsestään ja ovi pääsee lukituksesta. Kriittinen asento on useimmiten AUKI ja KIINNI -asentojen puolessa välissä.
Testaa lukituksen toiminta. Toiminta on tarkastettava 1x kuukaudessa.

Tillbehör för nödupplåsning:

- Buntband 1x
- Ställina med ytterhölje 1x
- Adapterplatta 1x
- Linklämna 1x
- Skruv 1x

pl

Tylko wymagane, jeśli poza bramą nie ma innego dostępu do garażu.

- W związku z dużą liczbą bram na rynku idealny rodzaj zamocowania dla Twojej bramy może bardzo odbiegać od tej ilustracji.
- W celu zapewnienia optymalnego funkcjonowania odryglowania kierunek ciągu stalowej linii według płyty adaptera musi być możliwie pionowy w dół. Patrz ilustracje. Ramię bramy należy ewentualnie tak zmodyfikować, aby w pozycji zamkniętej bramy ramię znajdowało się możliwie stromo.
- Napięd nie może mocno docisnąć bramy do ramy podczas zamykania. W celu kontroli należy monitorować szynę. Jeśli szyna podniesie się do góry, oznacza to, że brama została zbyt mocno dociśnięta do ramy. W ten sposób zwiększa się również zapotrzebowanie na energię, które później będzie potrzebne do odryglowania. Ustawić ponownie pozycję końcową.

Montaż:

- Wsunąć i zawiesić stalową linię i izolację w przewidzianych do tego miejscach na okuciu jezdnym (Ilustr. A).
- Ustalić optymalną pozycję płyty adaptera na bramie za pomocą niezamontowanej końcówki osłony liny stalowej i płyty adaptera. Łuk osłony liny stalowej nie może być zagięty. Płytę adaptera umiejscowić tak wysoko, jak to możliwe (Ilustr. B).
- Przymocować płytę adaptera śrubami (Ilustr. C)
- Nawinąć linię i nakrętkę na płytę adaptera i dokręcić nakrętkę.
- Zamontować zapinki przewodowe w razie potrzeby wokół osłony liny stalowej i ramienia bramy w celu zabezpieczenia.
- Przewieirci uchwyt bramy w odpowiednim miejscu (3mm). Upřednio przetestować, w jakim kierunku porusza się uchwyt bramy podczas odryglowania. Lina musi się dalej napinać podczas odryglowania.
- Nawinąć linię stalową, lekko ją napiąć i zabezpieczyć za pomocą zatrzasku (Ilustr. E).
Wskazówka: Otworzyć bramę ręcznie i monitorować odryglowanie na okuciu jezdnym. Jeśli lina stalowa jest zbyt napięta, odryglowanie może nastąpić niezamierzenie i brama zostanie odryglowana. Pozycja krytyczna jest najczęściej po środku pomiędzy OTWARTA i ZAMKNIĘTA. **Przetestować funkcję odryglowania. Funkcję należy kontrolować 1x w miesiącu.**

Akcesoria do odryglowania awaryjnego:

- Zapinka przewodowa 1x
- Lina stalowa z izolacją 1x
- Płyta adaptera 1x
- Zatrzask linowy 1x
- Śruba 1x